

TOMAS SVAB RECORD OF THE DAY

2022/11/02 (wed)–11/19 (sat) 12:00–19:00 (last day until 17:00, closed sun/mon/tue)

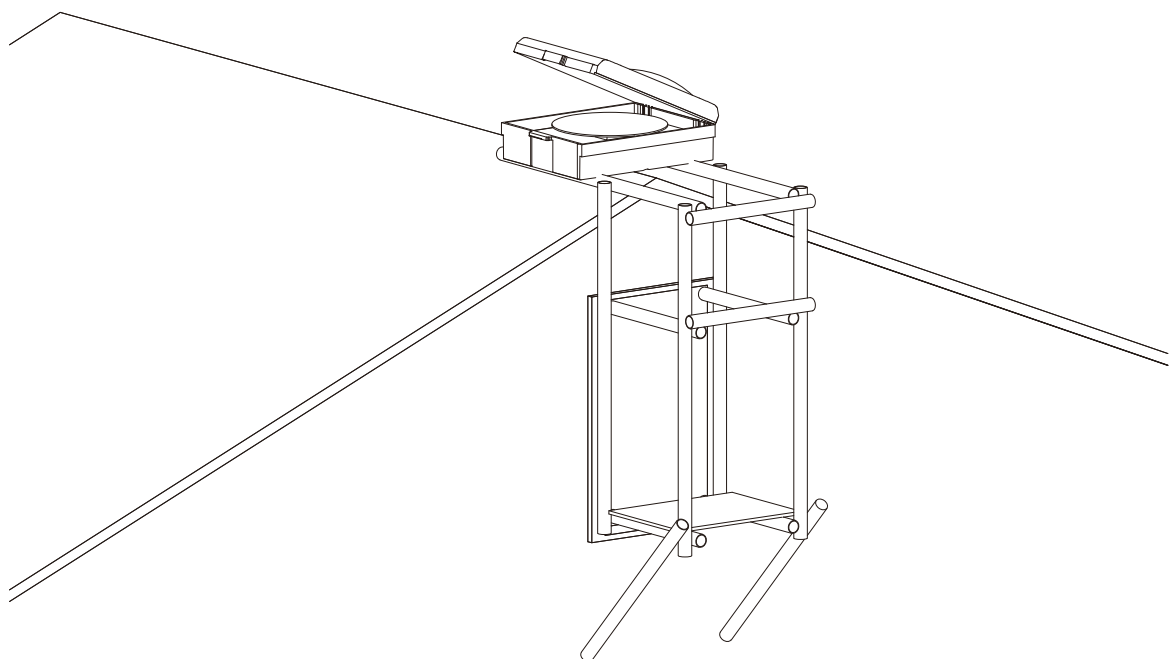
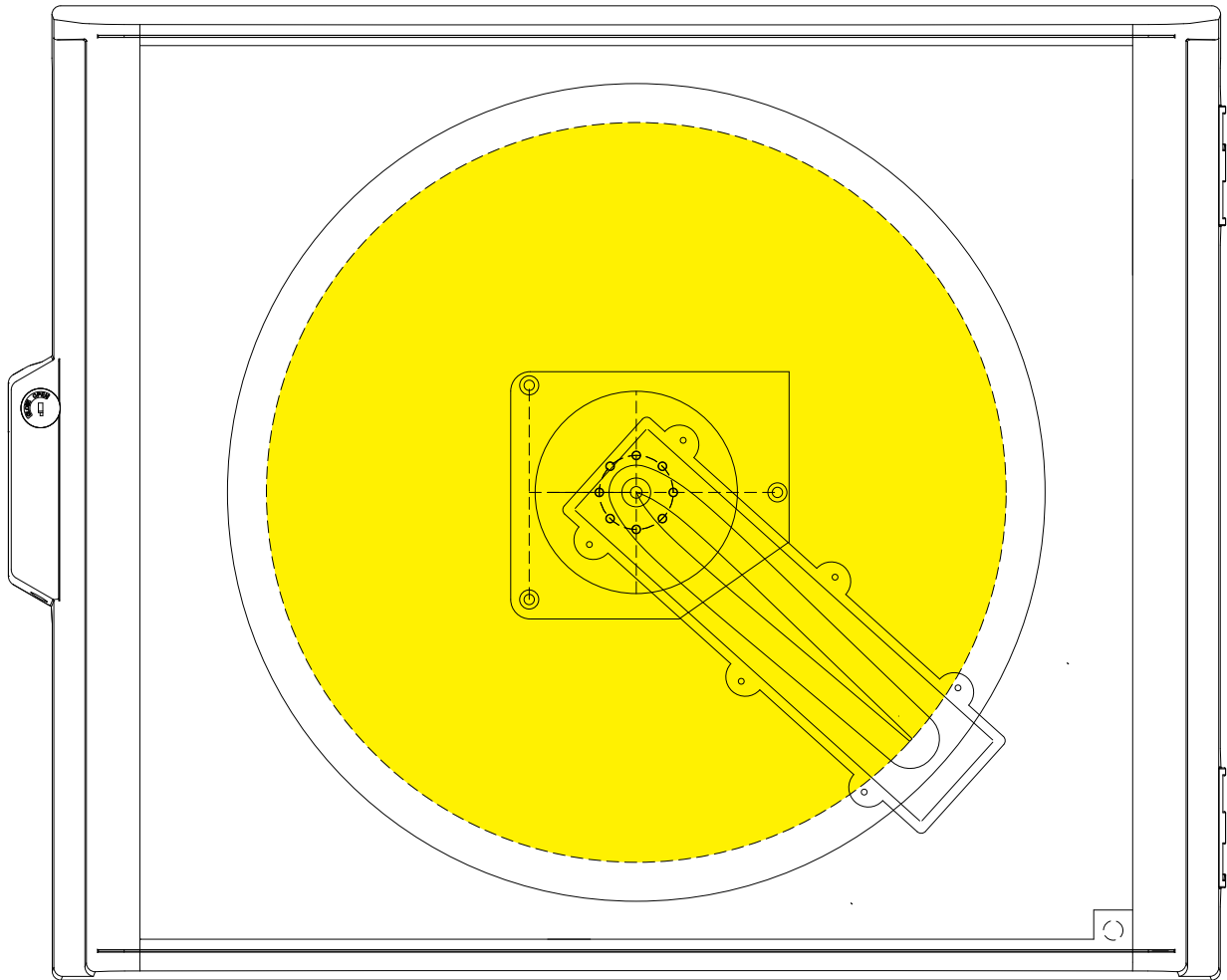

「Record of the Day」は、モーター付きカメラ・オブスキュラでこの1年間に日々撮影された写真作品のコレクションである。太陽はここでは鉛筆であり、雲は色相を和らげ、嵐と影を描き、サイアノタイプの用紙と反応しながら進んでいく。我々の意識もまた太陽から発展し、概念が夜明けを超えるまで徐々に色合いと深みを帯びさせていくが、我々の存在はまだしっかりとその日に同期している。現実か想像を問わず、どんな瞬間にも意味がある—すべてのものの相対性—数分、長い時間も、手をあげれば影ができる。時間は地平線に投影された揺らめく線である。

写真技法のひとつにサイアノタイプというのがあります。サイアノタイプは日光写真とも言われ19世紀中頃に発明されました。かつて図面の印刷に使われていた青写真もサイアノタイプです。サイアノタイプは鉄塩を塗布した紙に日光が当たると感光して深みのある青になる現象を利用します。

シュヴァーブトムは近年その技法を用いた作品を発表しています。彼は、鉄塩を塗った感光紙を回転ステージ上に置いて24時間で1回転する装置を作りました。それを屋根の上に置くと、蓋に施されたスリットから入りこむ移ろう光の印影が1枚の紙に現れます。それは太陽の光が描く、ある1日。本展では、サイアノタイプの作品とシュヴァーブ自作の装置も展示、実演します。

+1 art カワラギ

Record of the Day is a collection of standardized photographic discs made throughout the past year with a motorized camera obscura. The sun is the pencil and the clouds temper the hue, charting storms and shadows, they react with and stain the cyanotype paper as it advances. Our awareness also developed from the sun, gradually taking on hue and depth until our concepts transcended our dawn but our beingness is still firmly synchronized to the day. The significance of any moment, real or imagined—The relativity of all things—A few minutes, a long moment, a lifted hand to cast a shadow. Time is a shimmering line cast on the horizon.

The cyanotype, one of the analogue photographic techniques, also known as sun printing, was invented in the mid-19th century. Blueprints used in the past for printing drawings were also cyanotypes. The cyanotype uses a phenomenon in which paper coated with iron salts becomes photosensitive to sunlight and turns a deep blue color.

Svab has been showing works using this technique in recent years. He has created a device in which photosensitive paper coated with iron salts is placed on a rotary stage that makes one rotation each 24 hours. When the paper is placed on the roof, a shifting light impression appears on a sheet of paper as it enters through a slit in the lid. It is a day depicted by the sun's rays. In this exhibition, the cyanotype works and Svab's own camera will also be exhibited and demonstrated during the exhibition.

+1 art, Kawaragi

instagram
23afstudiofor more information visit
www.23degrees.net

TOMAS SVAB | シュヴァーブ・トム

1974年、チェコ・プラハ生まれ。不確実な政治情勢により、6歳の時に家族でカナダに移住する。エミリー・カー芸術大学写真学科を卒業。2007年より京都に拠点を移す。映画制作現場からの経験を活かし、写真や機械を通して従来の先入観にとらわれず、多様に表現すること、また構成要素としての自己を認識することが、作品に繰り返されるテーマである。

最近の個展

- 2017 Kinetic Portrait, 神戸ストリートギャラリー
- 2017 Worldlines for an Old Capital, アートスペース虹、京都
- 2015 Decoupled Horizons, art space ARE at kumagusuku、京都
- 2014 Melody for Disorder, 神戸ストリートギャラリー

最近の主なグループ展

- 2022 室礼 — Offerings— VIII, THE TERMINAL KYOTO
国際文化交流展, 京都市国際交流会館・倉敷市立美術館
- 2021 10年後 — Ten years after —, +1 art、大阪
観白庵・国際アート展, 観白庵・匠の美術館、福井
京都芸術祭・美術部門, 京セラ美術館別館
京都国際文化交流展, 京都市国際交流会館
室礼 — Offerings— VII, THE TERMINAL KYOTO
韓日交流展 また別の出会い in Daejeon、韓国
日韓藝術通信 Vol 5, THE TERMINAL KYOTO
- 2020 室礼 — Offerings— VI, THE TERMINAL KYOTO
韓日藝術通信 Vol 5, Cheongju-si、韓国
京縁, THE TERMINAL KYOTO

コーポレートコレクション・コミッションワーク

滋賀県立美術館、知恩院／新和順会館・客室50室（京都）、シティバンクカナダ
モントリオール銀行（カナダ）、サルベーションアーミー（カナダ）

受賞

- 2021 京都市国際交流協会賞（京都国際芸術祭・美術部門展）
- 2005 モントリオール銀行主催ファーストアートコンペ 最優秀作品賞

*期間中、作家が装置に用紙を設置し、露光を試みる実演を予定しています。
日程の詳細については、+1artのHPでご確認ください。（11/5, 11/9, 11/19に実施予定）

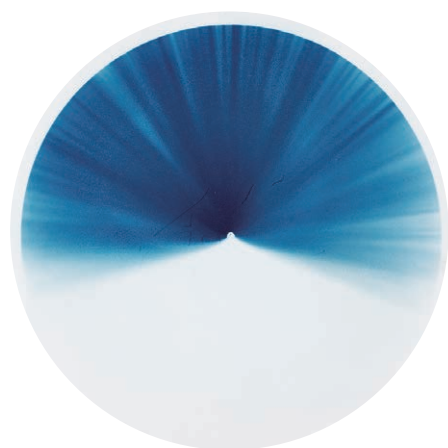

Above: A photograph recorded over 24 hours from the series
Front top: HelioScan II used for Record of the Day photography
Front bottom: Roof access camera mount



谷町六丁目駅④徒歩1分
出口右手の石段を下り小路を左に
542-0012 大阪市中央区谷町6-4-40
www.plus1art.jp TEL 06-7712-6685



同時開催
河嶋菜々展
11/02-12 PM1-7